



data: 07. GRU. 2018

L. dz. 13834/2018/GD Gdańsk, 03.12.2018r.

GZDiZ-PP-70-9(6)-2018-KD

**Dyrekcja Rozbudowy  
Miasta Gdańska  
Ul. Żagłowa 11  
80-560 Gdańsk**

## **WYTYCZNE GZDiZ**

### **dla ul. Toruńskiej ujętej w Miejskim Programie Modernizacji Chodników**

zakres: od ul. Dobrej do ul. Rzeźnickiej

#### Jezdnia:

1. Nawierzchnię jezdni ul. Toruńskiej należy wykonać z kostki kamiennej łupanej, o górnej powierzchni ciętej i płomieniowanej, w formacie zbliżonym do kostki rzędowej.
2. Przejścia dla pieszych należy wykonać z kostki kamiennej o górnej powierzchni ciętej i płomieniowanej, stosując format jak na projektowanej jezdni ul. Toruńskiej. Kolorystykę przyjąć jak na zrealizowanych przejściach na ul. Toruńskiej (na odcinku od ul. Radnej do ul. Dobrej).
3. Na wszystkich przejściach dla pieszych – również na przejściach sugerowanych, należy stosować oznakowanie dla osób niewidomych zgodnie z Zarządzeniem Prezydenta Miasta Gdańska z nr 1621/17 z dnia 5 września 2017 roku w sprawie wprowadzenia standardów technicznych oraz wytycznych w zakresie projektowania systemu prowadzenia osób niewidomych w rejonie przejść dla pieszych na terenie miasta Gdańska. Należy stosować płytki integracyjne kamienne lub betonowe w kolorze białym.
4. Ewentualne miejsca postojowe należy projektować w układzie równoległym, stosując nawierzchnię pozyskaną z rozbiórki ul. Toruńskiej.
5. Zabruki należy wykonać z materiału pozyskanego z rozbiórki ul. Toruńskiej.
6. Ścieżkę rowerową należy projektować w miarę możliwości w jezdni, wykonać z kostki granitowej o górnej powierzchni ciętej i płomieniowanej, w kolorze grafitowym, odróżniającym się od koloru jezdni.
7. Pozostałe rozwiązania, tj. materiał i kolorystyka krawężników, obrzeży, itp. powinny być takie same jak zastosowane na zmodernizowanym odcinku ul. Toruńskiej.

#### Chodnik:

1. Nawierzchnię chodnika należy wykonać z płytek betonowych 20x20 cm w kolorze jasnoszarym, w układzie karo z infułami.
2. Zjazdy do posesji oraz wloty podporządkowane skrzyżowań, w obrębie chodnika, należy wykonać w materiale i niwelecie chodnika o wzmocnionej konstrukcji, pod warunkiem uzyskania zgody właściwego konserwatora zabytków.
3. Opaskę chodnika należy wykonać z kostki granitowej łupanej 4/6cm.
4. Na przystankach autobusowych należy zastosować oznakowanie dla osób niewidomych analogicznie jak dla peronów tramwajowych, określone w Zarządzeniu Prezydenta Miasta Gdańska nr 755/15 z dnia 8 czerwca 2015 roku w sprawie wprowadzenia standardów technicznych oraz wytycznych w zakresie projektowania przystanków tramwajowych na terenie miasta Gdańska.

#### Mała architektura i zieleni:

1. Należy zaprojektować lokalizację ławek, stojaków rowerowych oraz koszy na śmieci, stosując załączone wzory, stanowiące przyjęty standard dla dzielnicy. Lokalizację stojaków rowerowych należy projektować w porozumieniu z referatem Mobilności Aktywnej UM w Gdańsku.
2. Należy zaprojektować, w miarę możliwości, nowe nasadzenia drzew wzdłuż ul. Toruńskiej.

#### UWAGI:

1. Projektowanymi rozwiązaniami należy dowiązać się do projektów firmy NERET (dz. nr 174 w rejonie przedłużenia ul. Chmielnej oraz dz. nr 174 w rejonie ul. Toruńskiej 20), a zakres objęty tymi projektami wyłączyć z Miejskiego Programu Modernizacji Chodników – zgodnie z przesłanymi załącznikami (nr 3 i nr 4) w piśmie DLP/1796/18/RW z dnia 05.11.2018r.
2. Sugeruje się objęcie programem Modernizacji Chodników odcinka chodnika przed hotelem Almond, w celu uzyskania jednolitego charakteru całego chodnika w pasie drogowym. Nawierzchnia jezdni w tym rejonie zostanie naruszona w związku z budową kanalizacji deszczowej, realizowanej staraniem DRMG w ramach budowy wiaduktu Biskupia Górka.

#### Otrzymują:

1. a/a
2. UU
3. ZA
4. ZD
5. ZI

ZASTĘPCA DYREKTORA  
ds. Przestrzeni Publicznej  
*Michał Szymański*



### FORMA I MATERIAŁY

- Forma ławki powinna być taka sama jak wzór przedstawiony na zdjęciu.
- Długość całkowita powinna wynosić 150-160 cm.
- Wysokość siedziska po zamontowaniu powinna wynosić 40-45 cm.
- Wysokość całkowita ławki powinna wynosić 80-85 cm.
- Głębokość siedziska powinna wynosić 40-45 cm.
- **Ławka powinna posiadać podłokietniki wykonane z płaskowników stalowych.**
- Oparcie powinno mieć formę łuku.
- Konstrukcja podstawy ławki stalowa – ocynkowana, malowana proszkowo, **na kolor czarny RAL 9005**, w wykończeniu mat struktura.
- Połączenia elementów drewnianych z elementami stalowymi śrubowe, ze stali nierdzewnej.
- Łączenia elementów stalowych z drewnianymi powinny być wykonane w sposób uniemożliwiający ich łatwy demontaż.
- Siedzisko wraz z oparciem powinno być złożone z 12 szczelin (o przekroju prostokątnym 38,5x58 mm) oraz z 2 szczelin ćwierć-kolistych (58x58 mm) i wykonane z drewna egzotycznego lub rodzimego liściastego twardego lub b. twardego (wg klasyfikacji Janki klasa IV lub V) **w kolorze naturalnym**, zabezpieczonego poprzez olejowanie.
- Szczelinki montowane od tyłu (oparcie) i od spodu (siedzisko).

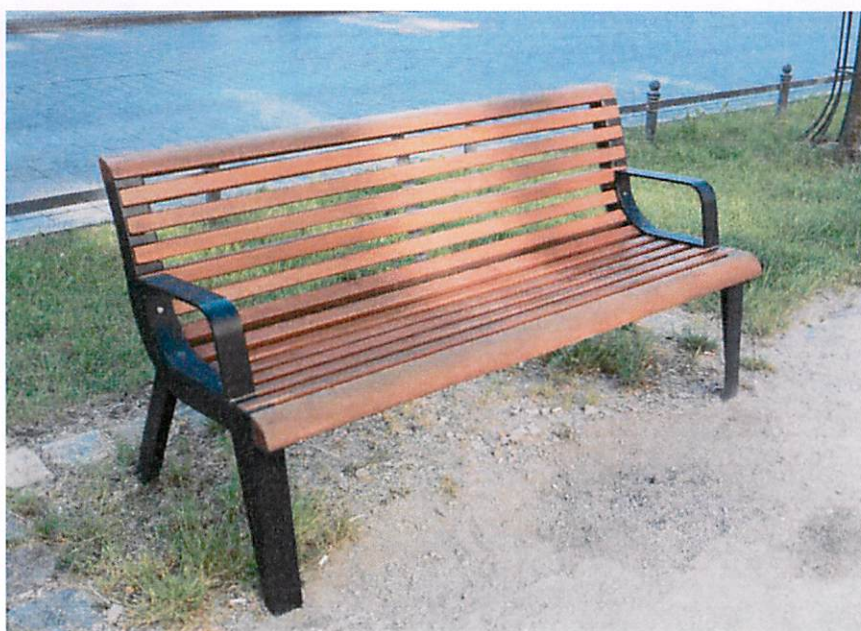

## **MONTAŻ**

- Część stalowa ławki powinna być przystosowana do trwałego połączenia z podłożem utwardzonym (kostka brukowa, płyty betonowe, asfalt na podbudowie betonowej) poprzez fundamentowanie lub zastosowanie kotew chemicznych oraz przystosowana do montażu w podłożu miękkim (do fundamentu).
- Montaż należy wykonać według załącznika „Schemat sposobu montażu ławek”.

## **UWAGI OGÓLNE**

- Na tylnej powierzchni oparcia ławki należy umieścić tabliczkę z napisem „Gdański Zarząd Dróg i Zieleni” oraz informacją o kosztach zakupu ławki (szczegółowe informacje w osobnym załączniku).
- Projekt małej architektury należy sporządzić zgodnie z wytycznymi zawartymi w dokumencie „Uwagi do projektów przestrzeni publicznej w zakresie estetyki i funkcjonalności”.





## KOSZ NA ODPADKI PP-KO-03-RAL9005

### FORMA I MATERIAŁY

- Kosze okrągłe o konstrukcji stalowej, z korpusem w formie walca oraz z wyjmowanym wkładem. Strona zewnętrzna z drewnianych szczelin.
- Wymiary kosza: wysokość – 800 mm, szerokość – 430 mm. Wysokość obręczy: 100 mm.
- Konstrukcja ze stali typu S235 cynkowanej ognioowo, malowanej proszkowo (2 warstwy) **na kolor czarny RAL 9005**, w wykończeniu mat struktura.
- Lakierowana powierzchnia powinna być równa, bez pęcherzy. Grubość pojedynczej powłoki powinna wynosić 80÷100 µm.
- Grubość blachy: min. 3 mm (obręcz), min. 4 mm (pokrywa).
- Szczeliny wykonane z drewna egzotycznego lub rodzimego liściastego twardego lub b. twardego (wg klasyfikacji Janki klasa IV lub V) **w kolorze naturalnym**, zabezpieczonego poprzez olejowanie. UWAGA: W przypadku montażu w zestawie z ławkami - szczelinki z drewna identycznego, jak zastosowane w ławkach.
- Szczeliny o przekroju prostokątnym, szerokości 40 mm, grubości 30 mm, o wyoblonych krawędziach. Przerwy pomiędzy szczelinami 23-25 mm. Szczeliny należy mocować do korpusu w sposób trwały, poprzez przykręcenie bądź wklejenie. Należy zwrócić uwagę, aby końcówki szczelin nie wystawały poza obrys górnej obręczy stalowej – końcówki szczelin powinny wchodzić pod obręcz.
- Wewnętrzny wkład o pojemności min. 72 l i dostosowany do wymiarów kosza, wykonany z ocynkowanej blachy o gr. min. 1 mm. Wkład, od spodu, należy wyposażyć w uszczelkę zapobiegającą uszkodzeniom korpusu kosza w trakcie opróżniania.
- Otwierana pokrywa śmietnika montowana w sposób zapobiegający wyrwaniu, zawiasami stalowymi o grubości min. 4 mm, bez zamka na kluczyk, lecz z zastosowaniem niewidocznej z zewnątrz zapadki uniemożliwiającej niekontrolowane otwarcie pokrywy. Mechanizm zatraskowy powinien zamykać się samoczynnie pod ciężarem własnym pokrywy.



**MONTAŻ**

- Kosz mocowany w fundamencie betonowym za pomocą prętów gwintowanych.
- W przypadku mocowania w podłożu nieutwardzonym należy zadbać, by konstrukcja kosza nie stykała się bezpośrednio z gruntem. Zaleca się wyniesienie fundamentu na wysokość 2 cm ponad poziom gruntu.
- W przypadku mocowania na podłożu utwardzonym, o zwartej podbudowie dopuszcza się stosowanie kotew stalowych w otworach głębokości min. 25 cm wypełnionych poliestrową zaprawą kotwiącą.

**UWAGI OGÓLNE**

- Na koszu należy umieścić tabliczkę z napisem „Gdański Zarząd Dróg i Zieleni” oraz informacją o kosztach zakupu kosza (szczegółowe informacje w osobnym załączniku).
- Projekt małej architektury należy sporządzić zgodnie z wytycznymi zawartymi w dokumencie „Uwagi do projektów przestrzeni publicznej w zakresie estetyki i funkcjonalności”.

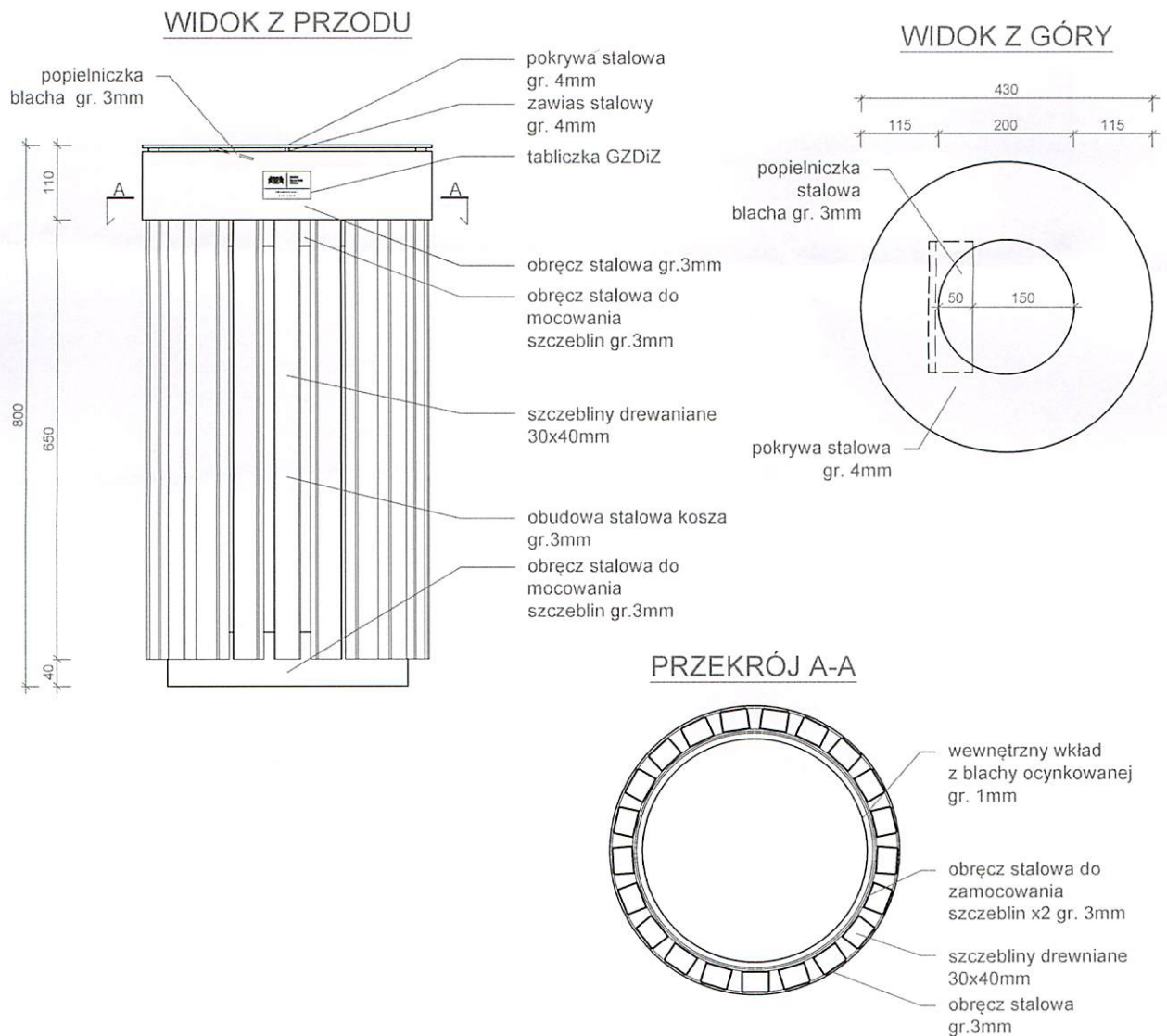

\* wymiary podano w mm





## STOJAK PP-SR-02-RAL7016

### FORMA I MATERIAŁY

- Korpus z ramy żeliwnej poddany malowaniu proszkowemu **na kolor RAL 7016**, w wykończeniu mat struktura.
- Wszystkie krawędzie zaokrąglone.

### MONTAŻ

- Stojak montowany poprzez fundamentowanie.

### UWAGI OGÓLNE

- Projekt małej architektury należy sporządzić zgodnie z wytycznymi zawartymi w dokumencie „Uwagi do projektów przestrzeni publicznej w zakresie estetyki i funkcjonalności”.

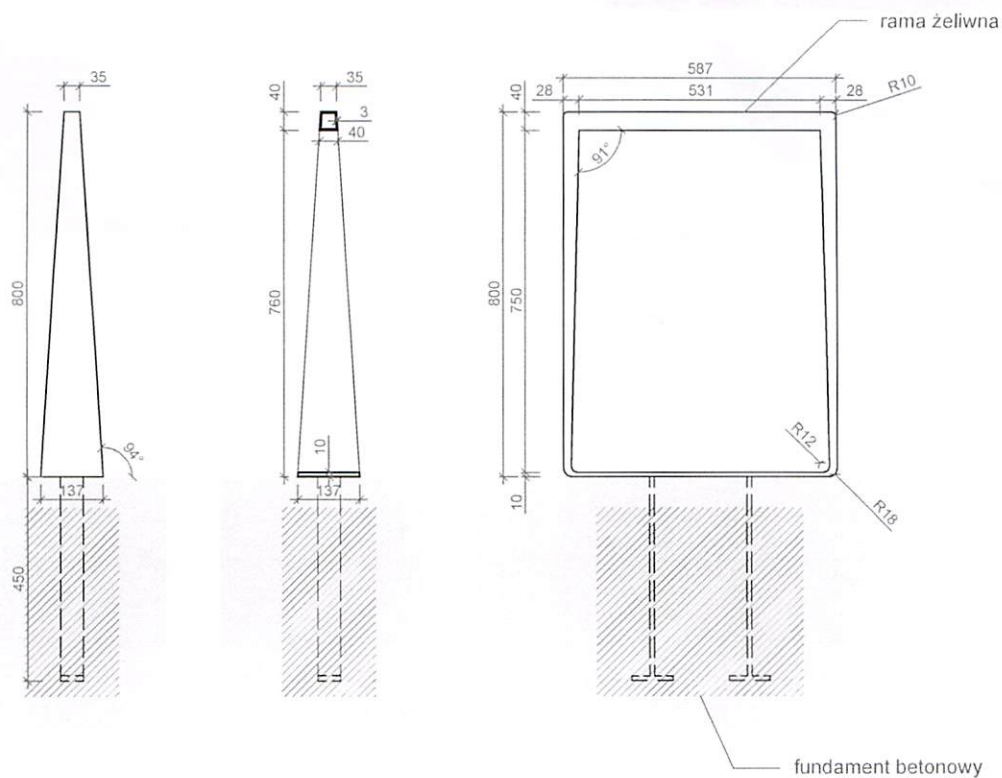

\* wymiary podano w mm