



Dyrekcja  
Rozbudowy  
Miasta Gdańska

Zamówienie nr M/PU/188/19  
BZP-PU/ 195/2019/ BU

Gdańsk, 18.07.2019 r.

## ZAPROSZENIE DO ZŁOŻENIA OFERTY

Dyrekcja Rozbudowy Miasta Gdańska działająca w imieniu Gminy Miasta Gdańska zaprasza do złożenia oferty cenowej na wykonanie robót budowlano-montażowych w ramach zadania **Wymiana okapu nad piecem konwekcyjno-parowym w Przedszkolu nr 49 w Gdańsku, ul. Śląska 35a**

Oferta powinna obejmować cały zakres przedmiotu zamówienia – zgodnie z załącznikiem nr 1 do zaproszenia obejmującym opis przedmiotu zamówienia z załącznikami

**Terminy wykonania 23.08.2019 r.**

**DRMG informuje, że jedynym kryterium wyboru oferty jest cena; oznacza to, że zostanie wybrana oferta z najniższą ceną.**

Wykonawca może złożyć tylko jedną ofertę na wykonanie przedmiotu zamówienia

Prosimy o złożenie oferty, sporządzonej wg wzoru załącznika nr 2 do niniejszego pisma w siedzibie DRMG w Gdańsku przy ul. Żaglowej 11 w kancelarii – II piętro, pok. 203 (budynek Amber Expo), lub przesłanie na adres e-mail: [sekretariat@drmg.gdansk.pl](mailto:sekretariat@drmg.gdansk.pl) w terminie do **24.07.2019r. do godz. 15:00.**

Dyrekcja  
Biuro Zamówień Publicznych  
  
Krzysztof Malinowski

### Załączniki:

1. *Załącznik nr 1 – Opis przedmiotu zamówienia z załącznikami*
2. *Załącznik nr 2 - Formularz ofertowy*
3. *Załącznik nr 3 - Informacja o przetwarzaniu danych osobowych*

## OPIS PRZEDMIOTU ZAMÓWIENIA

### 1. Nazwa zamówienia:

„Wymiana okapu nad piecem konwekcyjno-parowym w Przedszkolu nr 49 w Gdańsku,  
ul. Śląska 35a”.

### 2. Przedmiot zamówienia:

Przedmiotem zamówienia jest realizacja zadania pn.: „Wymiana okapu nad piecem konwekcyjno - parowym w Przedszkolu nr 49 w Gdańsku, ul. Śląska 35a, polegająca na demontażu istniejącego okapu i montażu nowego wraz z robotami towarzyszącymi, nad piecem konwekcyjno- parowym, - zgodnie z przedmiarem robót i poglądowym rysunkiem technicznym stanowiące odpowiednio załącznik nr 1 i 2 do niniejszego opisu.

### 3. Warunki prowadzenia robót

- 3.1. Zamawiający przekaże Wykonawcy plac budowy niezbędny do realizacji zamówienia.
- 3.2. Roboty budowlane objęte zamówieniem odbywać się będą w przerwie wakacyjnej. Szczegółowy termin realizacji robót wymaga uzgodnienia z Dyrekcją Przedszkola i Inspektorem Nadzoru
- 3.3. Roboty należy prowadzić w sposób zapewniający bezpieczeństwo osób przebywających w budynku i na terenie obiektu.
- 3.4. Wykonawca zobowiązany jest do prowadzenia robót w sposób:
  - nie powodujący dewastacji pomieszczeń i terenu obiektu,
  - zapewniający wymagane warunki techniczno-użytkowe.
- 4.6. Wykonawca zobowiązany jest:
  - odgrodzić strefę roboczą przed dostępem osób trzecich,
  - utrzymać w należyтым porządku i czystości wspólnie użytkowane drogi komunikacyjne,
  - zorganizować we własnym zakresie czasowe miejsce składania zdemontowanych materiałów podczas wykonywania robót, a po zakończeniu robót teren budowy doprowadzić do stanu pierwotnego
  - przestrzegać przepisów bhp i ppoż. w okresie realizacji robót.Koszty wynikające z w/w zobowiązań należy uwzględnić w wynagrodzeniu ryczałtowym.
- 4.7. W przypadku wystąpienia uszkodzeń obiektu wynikających z niewłaściwego prowadzenia robót konsekwencje z tego tytułu poniesie Wykonawca.
- 4.8. Materiały i wyroby użyte do wykonania przedmiotu zamówienia winny spełniać wymogi określone w:
  - ustawy – Prawo budowlane,
  - ustawy o wyrobach budowlanych z dnia 16 kwietnia 2004r.



- Rozporządzenia Ministra Infrastruktury z dnia 11 sierpnia 2004r. w sprawie systemów oceny zgodności, wymagań, jakie powinny spełniać notyfikowane jednostki uczestniczące w ocenie zgodności, oraz sposobu oznaczania wyrobów budowlanych oznakowaniem CE
  - Rozporządzenia Ministra Infrastruktury i Budownictwa z dnia 17 listopada 2016r. w sprawie sposobu deklarowania właściwości użytkowych wyrobów budowlanych oraz sposobu znakowania ich znakiem budowlanym
- 4.9. Parametry techniczne materiałów i wyrobów użytych do wykonania zamówienia nie mogą być niższe od przyjętych przykładowo w przedmiarze robót. Na wszystkie materiały Wykonawca dostarczy atesty lub świadectwa Instytutu Techniki Budowlanej dopuszczające stosowanie ich w obiektach użyteczności publicznej oraz deklarację zgodności przed wbudowaniem.
  - 4.10. Wykonawca zobowiązany jest do wywiezienia na wysypisko materiałów demontażu i rozbiórek. Koszty wywozu i utylizacji należy uwzględnić w wynagrodzeniu ryczałtowym a dokumenty potwierdzające dokonanie w/w wywozu na legalne wysypisko należy dostarczyć Zamawiającemu.
  - 4.11. Na dostawę wody i energii elektrycznej dla placu budowy Wykonawca zawrze umowę z Dyrekcją szkoły lub z gestorem sieci.
  - 4.12. Na placu budowy nie mogą przebywać pracownicy firm niedziałających na podstawie umów o podwykonawstwo lub dalsze podwykonawstwo zaakceptowanych przez Zamawiającego.
  - 4.13. Wykonane roboty powinny być objęte 36 miesięcznym okresem gwarancji

#### **4. Termin wykonania zamówienia:**

Zakończenie robót – 23.08.2019 r

#### Załączniki:

1. Przedmiar robót: Wymiana okapu nad piecem konwekcyjno-parowym w Przedszkolu nr 49 w Gdańsku.
2. Poglądowy rysunek techniczny: Wymiana okapu nad piecem kon.- parowym P-49.

załącznik nr 1  
do OP2

## PRZEDMIAR

Klasyfikacja robót wg. Wspólnego Słownika Zamówień

45300000-0 Roboty instalacyjne w budynkach

NAZWA INWESTYCJI : Wymiana okapu nad piecem konwekcyjno-parowym w Przedszkolu nr 49 w Gdańsku  
ADRES INWESTYCJI : Gdańsk ul. Śląska 35A  
INWESTOR : Dyrekcja Rozbudowy Miasta Gdańska  
ADRES INWESTORA : 80 -560 Gdańsk, ul Żaglowa 11  
BRANŻA : Budowlana

DATA OPRACOWANIA : 28-05-2019

Ogółem wartość kosztorysowa robót : zł

Słownie:

Lp.	Nazwa działu	Od	Do
1		1	11

## OBMIAR

Lp.	Podstawa	Opis i wyliczenia	j.m.	Poszcz.	Razem
1					
1	KNNR-W 3 d.1 0313-04	Rozebranie ścianek z płyt gipsowo-kartonowych na rusztach metalowych z pokryciem obustronnym jednowarstwowym 4,0	m <sup>2</sup> m <sup>2</sup>	4,000	4,000
2	KNR-W 4-02 d.1 40209-06	Demontaż okapów wentylacyjnych o obwodzie do 4000 mm 1	szt. szt.	1,000	1,000
3	kalk. własna	Demontaż podejścia DN160 1	szt. szt.	1,000	1,000
4	kalk. własna	Skrócenie nóżek stojaka pod piec o 8cm 1	szt. szt.	1,000	1,000
5	KNR 4-02 d.1 0233-02	Demontaż podejścia odpływowego z rur stalowych o śr. 50 mm 1	szt. szt.	1,000	1,000
6	KNR-W 4-02 d.1 0606-02	Demontaż podejścia o połączeniu sztywnym o śr.nominalnej 20 mm 1	szt. szt.	1,000	1,000
7	KNR 2-17 d.1 0141-06	Okapy wentylacyjne stalowe prostokątne typ A o obwodzie do 4000 mm  Okap ze stali nierdzewnej 115x97cm AISI 304 , wydajność 500m <sup>3</sup> /h, JLI-R , wyciągowy , z filtrami cylindrycznymi typ JCE 1	szt. szt.	1,000	1,000
8	KNR 13-03 d.1 1101-01	Próba sprawności 1	szt. szt.	1,000	1,000
9	KNR 9-29 d.1 0320-03	Uzupełnienie obudów z płyt gipsowo-kartonowych sufitu podwieszono- nego przy powierzchni uzupełnienia do 5 m <sup>2</sup> 4	m <sup>2</sup> m <sup>2</sup>	4,000	4,000
10	KNR 2-02 d.1 1505-05	Dwukrotne malowanie farbami emulsyjnymi powierzchni wewnętrz- nych - płyt gipsowych spoinowanych szpachlowanych z gruntowa- niem poz.4	m <sup>2</sup> m <sup>2</sup>	1,000	1,000
11	KNR 0-23 d.1 2612-08	Ochrona narożników wypukłych kątownikiem metalowym 5,0	m m	5,000	5,000
				RAZEM	5,000

Lp.	Indeks ETO	Nazwa	Jm	Ilość	Cena jedn.	Wartość
1.	6580999-020	podpory kanałów (przewodów) wentylacyjnych typ A o obwodzie do 4000 mm	szt.	2,0200		
2.	6582699-020	uszczelki gumowe do przewodów wentylacyjnych prostokątnych o obwodzie do 4000 mm	szt.	1,0500		
3.	6801406-033	śruby stalowe zgrubne z łbem sześciokątnym z gwintem na całej długości z nakrętkami i podkładkami M10 o dług. do 60 mm	kg	1,4900		
4.	1750860-050	Plyta gips. karton. wodoodporna 12,5mm	m <sup>2</sup>	4,5200		
5.	1510899-066	farba emulsyjna Polinit	dm <sup>3</sup>	0,2590		
6.	1550402-033	klej kostny	kg	0,0050		
7.	1740103-034	szpachlówka gipsowa z dodatkiem farby emulsyjnej	t	0,0030		
8.	1317002-020	Profil Al - narożnik z siatką dł.250 cm	szt.	2,0000		
9.	6522299-020	Okap ze stali nierdzewnej 115x97cm AISI 304 , wydajność 500m <sup>3</sup> /h, JLI-R , wyciągowy , z filtrami cylindrycznymi typ JCE	szt.	1,0000		
10.	0000000-147	materiały pomocnicze	zł			
					<b>RAZEM</b>	

Słownie:

## ZESTAWIENIE ROBOCIZNY

Lp.	Nazwa	Jm	Ilość	Cena jedn.	Wartość
1.	robocizna	r-g	25,5023		
					<b>RAZEM</b>

Słownie:

## ZESTAWIENIE SPRZĘTU

Lp.	Indeks ETO	Nazwa	Jm	Ilość	Cena jedn.	Wartość
1.	39521-148	Samochód skrzyn.do 5.0t (1)	m-g	0,0032		
2.	39531-148	samochód skrzyniowy 5-10 t	m-g	0,7300		
3.	31114-148	żuraw samochodowy 5-6 t	m-g	0,1000		
4.	34000-148	wyciąg budowlany	m-g	0,0380		
5.	39000-148	środek transportowy	m-g	0,0508		
					<b>RAZEM</b>	

Słownie:

Załącznik nr 2  
do OP2

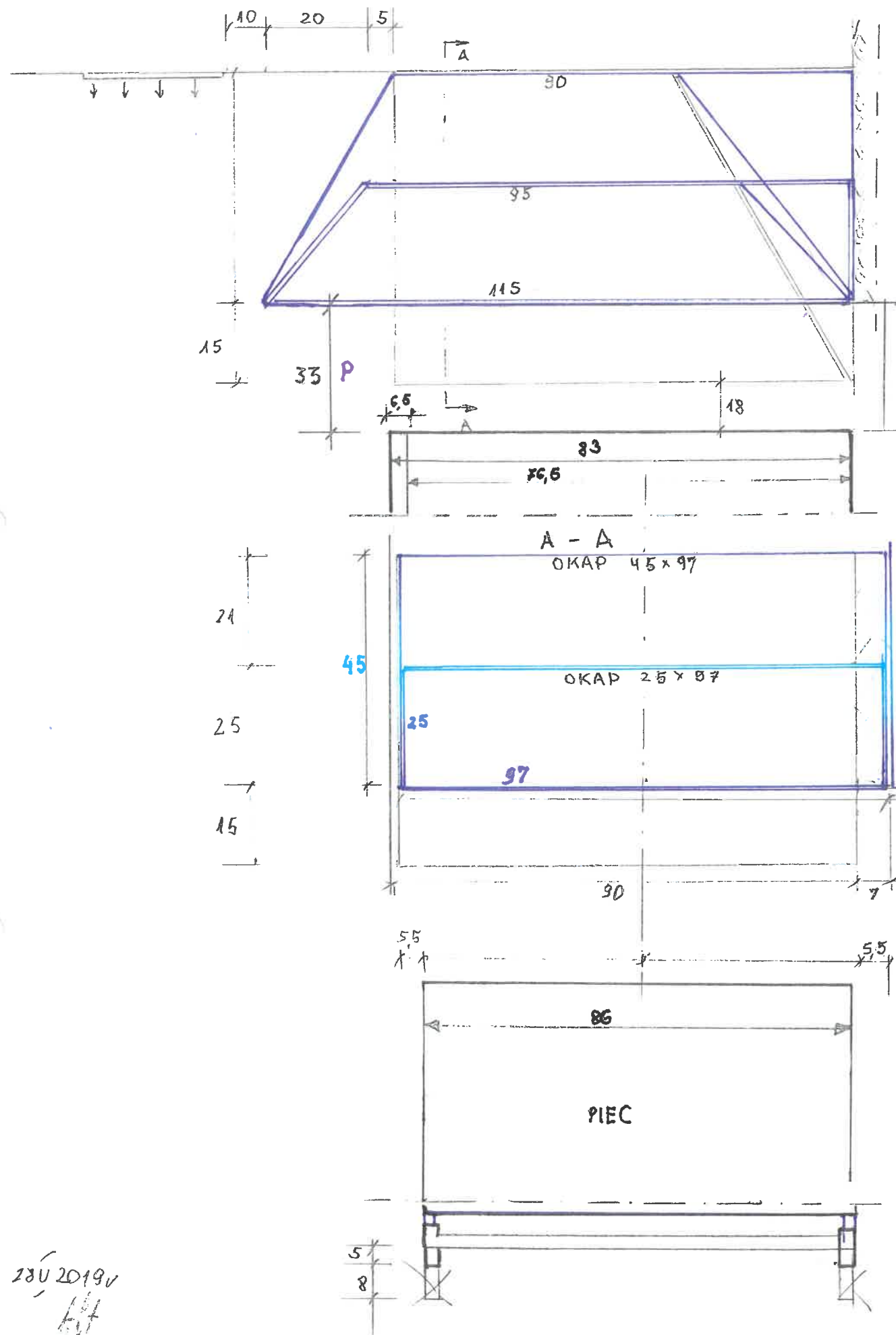

WERSJA OKAPU I — 115 x 97 x 90 x 45 cm  
 II — — — — — 115 x 97 x 95 x 25 cm  
 PRZEŚWIT OKAP - PIEC P = 33 + 8 = 41 cm

wymiara okapu nad piecem kon.-parowym  
 P - 49

**KonPro** Pracownia Projektowa  
 Joanna Grzonka  
 ul. Damroki 81/2, 80-177 Gdańsk  
 Tel. (+48) 502-462-722  
 Regon 220138834 NIP 584-154-55-79

*J. Grzonka*  
 mgr inż. JOANNA GRZONKA

upr. bud. nr POM/0082/PWOK/07  
 do projektowania i kierowania robotami budowlanymi  
 bez ograniczeń w specjalności konstrukcyjno-budowlanej  
 POM/BO/0330/07

- Wykonać okap w wersji I  
 - zamówić okap (wysokość) po demontażu obrotowy.  
 - doł okap poćwińcie kawał = boltem drugiego okapu
- Nie obcinamy nożek podstawy pieca. (8cm)  
*Przebieg*

28.02.2019  
*fit*



Zamówienie nr M/PU/188/19  
BZP-PU/ 195/2019/ BU

Załącznik nr 2

Dyrekcja Rozbudowy Miasta Gdańska  
ul. Żąglowa 11, 80-560 Gdańsk

### OFERTA

.....  
(imię i nazwisko/firma wykonawcy, adres zamieszkania/siedziba)

nr telefonu kontaktowego: ..... mail.....

Po zapoznaniu się z zaproszeniem do złożenia oferty wraz z załącznikami niniejszym składamy ofertę na wykonanie robót budowlano-montażowych w ramach zadania: **Wymiana okapu nad piecem konwekcyjno-parowym w Przedszkolu nr 49 w Gdańsku, ul. Śląska 35a**

1. Zobowiązujemy się wykonać przedmiot zamówienia określony w zaproszeniu do złożenia oferty, za wynagrodzenie ryczałtowe w wysokości:

Przedmiot zamówienia	Wynagrodzenie netto zł	Stawka podatku VAT	Wynagrodzenie brutto zł
Roboty budowlane		.....%	
Słownie łączne wynagrodzenie brutto w zł .....			
.....			

2. Zobowiązujemy się wykonać przedmiot zamówienia w terminie określonym w zaproszeniu do złożenia oferty.

3. Oświadczam, że spełniam wymagania ochrony oraz prawidłowego przetwarzania danych osobowych określone w rozporządzeniu Parlamentu Europejskiego i Rady (UE) 2016/679 z dnia 27 kwietnia 2016r. w sprawie ochrony osób fizycznych w związku z przetwarzaniem danych osobowych i w sprawie swobodnego przepływu takich danych oraz uchylenia dyrektywy 95/46/WE (RODO) oraz w ustawie z dnia 10 maja 2018r. o ochronie danych osobowych (Dz.U. z 2018r., poz. 1000 ze zm.). Jednocześnie oświadczam, że wypełniłem ciężące na mnie obowiązki informacyjne przewidziane w art. 13 i 14 RODO a nadto, że w przypadku zawarcia i realizacji umowy z

Dyrekcją Rozbudowy Miasta Gdańska w Gdańsku (Zamawiającym), zobowiązuję się do wypełniania związanych z nią obowiązków informacyjnych, przewidzianych w art. 13 i 14 RODO, w imieniu własnym oraz w imieniu Zamawiającego.

Nazwa (firma) i adres wykonawcy		
Osoba upoważniona do podpisania oświadczenia w imieniu Wykonawcy		
Imię i Nazwisko	Data	Podpis





**Zamówienie nr M/PU/188/19  
BZP-PU/ 195/2019/ BU**

Załącznik nr 3

### **Informacja o przetwarzaniu danych osobowych**

Zgodnie z art. 13 ust. 1 i 2 rozporządzenia Parlamentu Europejskiego i Rady (UE) 2016/679 z dnia 27 kwietnia 2016 r. w sprawie ochrony osób fizycznych w związku z przetwarzaniem danych osobowych i w sprawie swobodnego przepływu takich danych oraz uchylenia dyrektywy 95/46/WE (ogólne rozporządzenie o ochronie danych) (Dz. Urz. UE L 119 z 04.05.2016, str. 1), dalej „RODO”, Zamawiający informuje, że:

- 1) administratorem danych osobowych, które mogą zostać przekazane Zamawiającemu w toku niniejszego postępowania jest Dyrekcja Rozbudowy Miasta Gdańska, 80-560 Gdańsk, ul. Żaglowa 11 działająca w imieniu Gminy Miasta Gdańska;
- 2) inspektorem ochrony danych osobowych w Dyrekcji Rozbudowy Miasta Gdańska jest Pan Daniel Gramatowski, gramatowski@gramatowscy.pl, +48 693 937 711;
- 3) dane osobowe przetwarzane będą na podstawie art. 6 ust. 1 lit. c RODO w celu związanym z niniejszym postępowaniem o udzielenie zamówienia publicznego;
- 4) odbiorcami danych osobowych będą osoby lub podmioty, którym udostępniona zostanie dokumentacja postępowania w oparciu o art. 8 oraz art. 96 ust. 3 ustawy;
- 5) dane osobowe będą przechowywane, zgodnie z art. 97 ust. 1 ustawy, przez okres 4 lat od dnia zakończenia postępowania o udzielenie zamówienia, a jeżeli czas trwania umowy przekracza 4 lata, okres przechowywania obejmuje cały czas trwania umowy;
- 6) obowiązek podania danych osobowych jest wymogiem ustawowym określonym w przepisach ustawy, związanym z udziałem w postępowaniu o udzielenie zamówienia publicznego, konsekwencje niepodania określonych danych wynikają z ustawy;
- 7) w odniesieniu do danych osobowych decyzje nie będą podejmowane w sposób zautomatyzowany, stosownie do art. 22 RODO;
- 8) osoby, których dane osobowe zostaną przekazane Zamawiającemu w toku niniejszego postępowania posiadają:
  - na podstawie art. 15 RODO, prawo dostępu do danych osobowych ich dotyczących,
  - na podstawie art. 16 RODO, prawo do sprostowania danych osobowych ich dotyczących, z tym że skorzystanie z prawa do sprostowania nie może skutkować zmianą wyniku niniejszego postępowania, ani zmianą postanowień umowy w zakresie niezgodnym z ustawą oraz nie może naruszać integralności protokołu z postępowania oraz jego załączników,
  - na podstawie art. 18 RODO, prawo żądania od administratora ograniczenia przetwarzania danych osobowych z zastrzeżeniem przypadków, o których mowa w art. 18 ust. 2 RODO,
  - prawo do wniesienia skargi do Prezesa Urzędu Ochrony Danych Osobowych, gdy którakolwiek z tych osób uzna, że przetwarzanie danych osobowych ich dotyczących narusza przepisy RODO;
- 9) osobom, których dane osobowe zostaną przekazane Zamawiającemu w toku niniejszego postępowania nie przysługują:
  - w związku z art. 17 ust. 3 lit. b, d lub e RODO, prawo do usunięcia danych osobowych,
  - prawo do przenoszenia danych osobowych, o którym mowa w art. 20 RODO,
  - na podstawie art. 21 RODO, prawo sprzeciwu wobec przetwarzania danych osobowych, gdyż podstawą prawną przetwarzania danych osobowych jest art. 6 ust. 1 lit. c RODO.